

## KANTENSCHUTZWINKEL FÜR HEBEBÄNDER & RUNDSCHLINGEN

### Kantenschutzwinkel für Hebebänder (PU)

Einsatzgebiete:

- Schutz des Bandgewebes an scharfen Kanten
- Schutz des Transportgutes

### Eigenschaften HZT Kantenschutzwinkel:

- leichte Zuordnung zur Bandbreite durch Farbcodierung
- einfache Justage an Transportgutkanten durch Haftmagnete

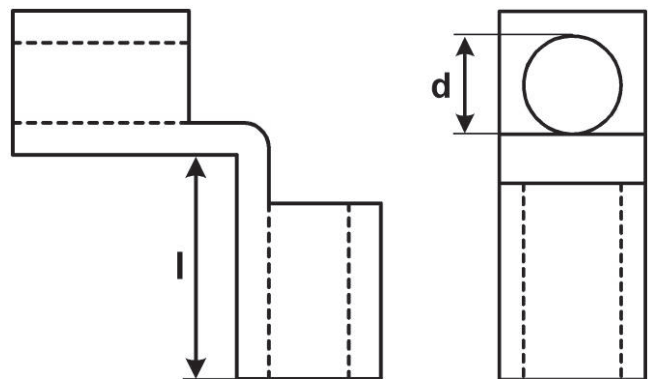
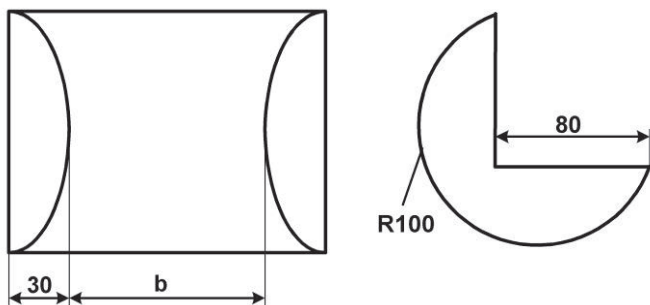

Artikelnummer	b mm	Farbe	Anzahl Magnete
KWL065	65	grün	ohne
KWL100	100	gelb	ohne
KWL125	125	grau	ohne
KWL150	150	rot	ohne
KWL200	200	braun	ohne
KWL300	300	orange	ohne
KW065	65	grün	2
KW100	100	gelb	4
KW125	125	grau	4
KW150	150	rot	4
KW200	200	braun	6
KW300	300	orange	8

Artikelnummer	d mm	l mm	Farbe
KWLRS030	30	80	gelb
KWLRS050	50	125	rot

Einsatzgebiete:

- Schutz des Bandgewebes an scharfen Kanten
- Schutz des Transportgutes

